

MANUAL DE INSTRUCCIONES

Máquina de escribir Electrónica *Portátil* Portable Electronic Typewriter

¡NOTA IMPORTANTE!

Lea cuidadosamente
la información contenida
en el instructivo de uso anexo
antes de instalar
y operar su equipo

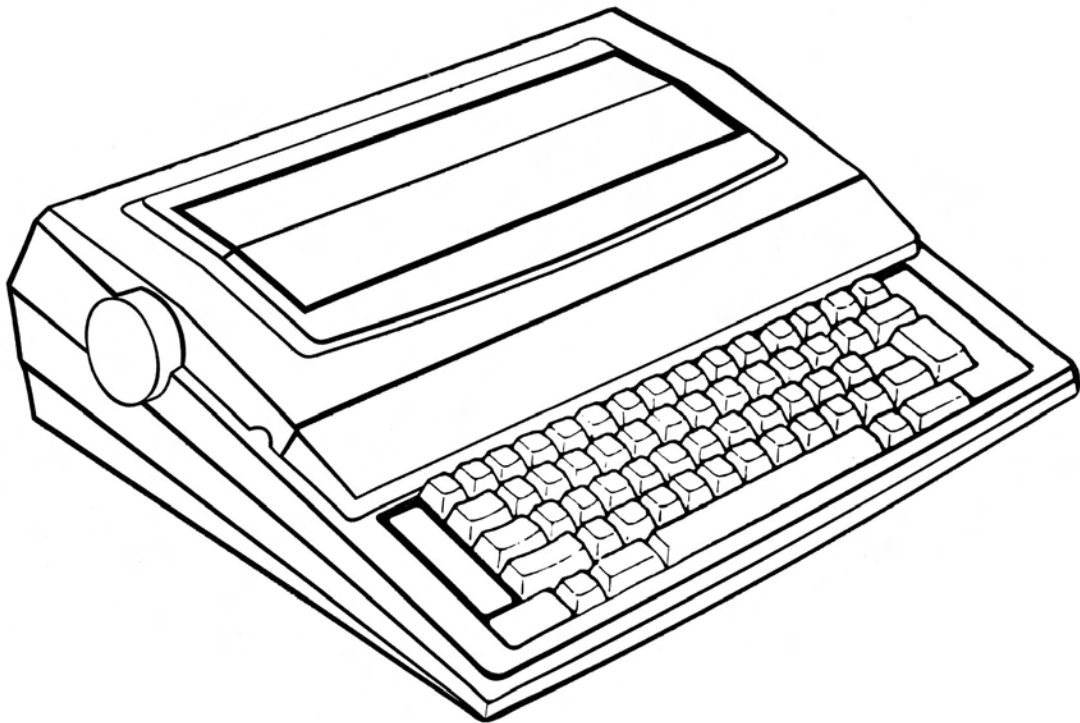

ET Personal 510 plus / Linea 101 plus

olivetti

DESCRIPCION DE PARTES DE LA MAQUINA

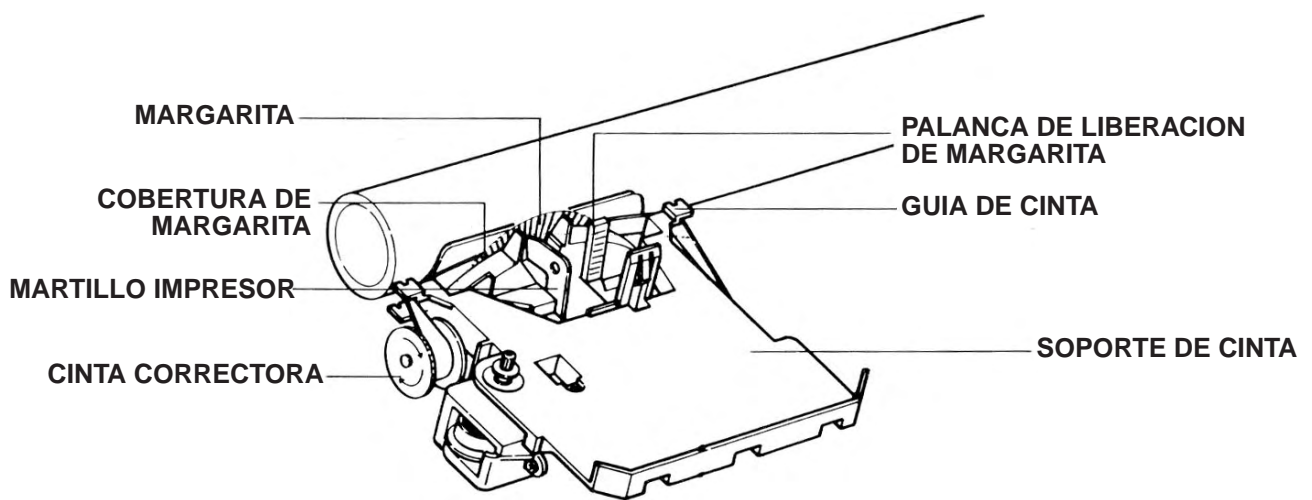
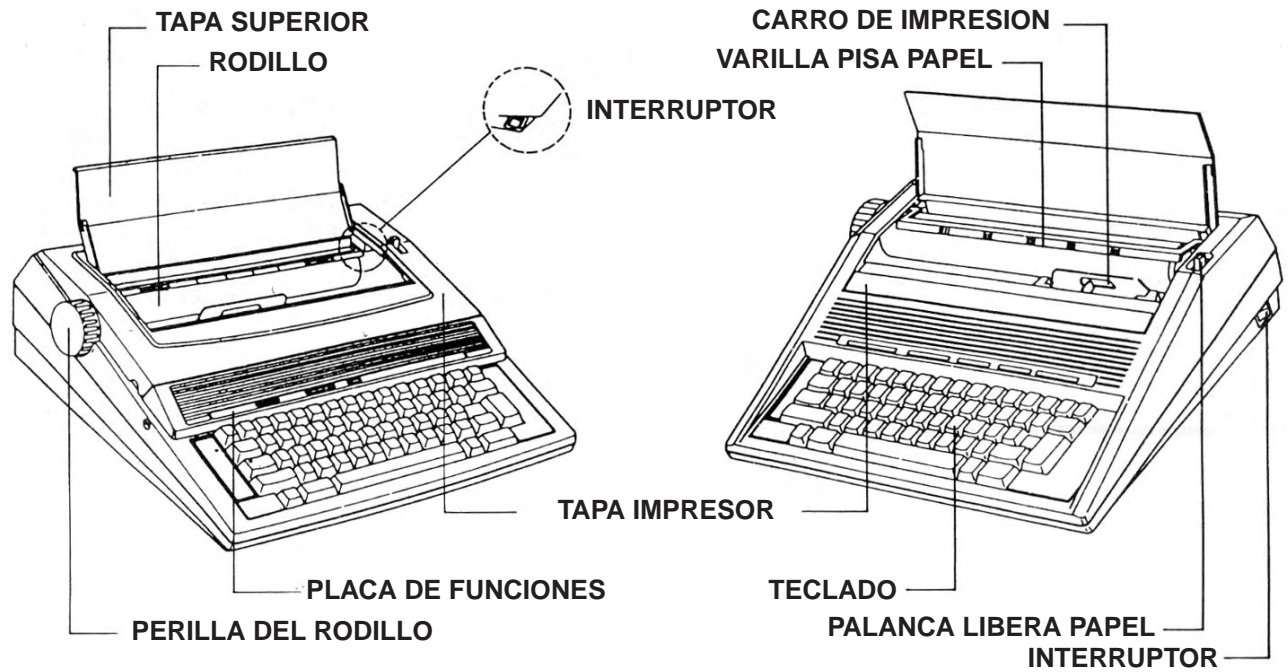

ESTRUCTURA DEL TECLADO

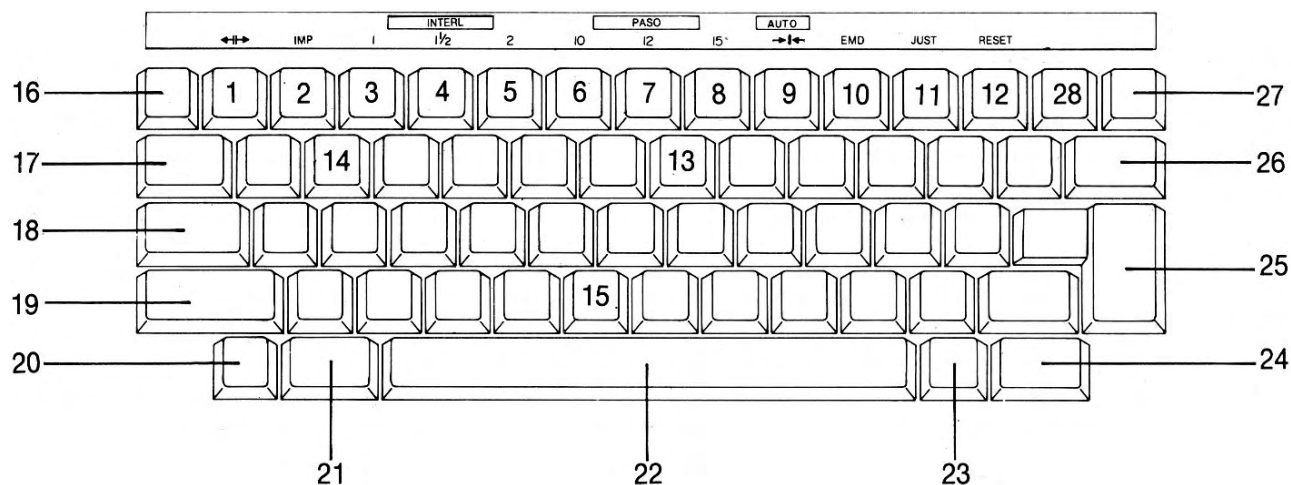

- | | | | |
|-------|----------------------------|-----|---------------------------------|
| 1. * | SUPERACION DE LOS MARGENES | 16. | M. IZQUIERDO/* M. DERECHO |
| 2. * | FUERZA DE IMPACTO | 17. | TAB/* TAB DECIMAL |
| 3. * | INTERLINEA 1 | 18. | FIJA MAYÚSCULAS/* SEGURO ALFA |
| 4. * | INTERLINEA 1-1/2 | 19. | MAYÚSCULAS |
| 5. * | INTERLINEA 2 | 20. | PONER TAB/* QUITAR TAB |
| 6. * | PASO 10 | 21. | CODE |
| 7. * | PASO 12 | 22. | BARRA ESPACIADORA |
| 8. * | PASO 15 | 23. | RELOCATE/* EXPRESS |
| 9. * | CENTRADO AUTOMÁTICO | 24. | MEDIA INTERLINEA ARRIBA/* ABAJO |
| 10. * | ALINEACION MARGEN DERECHO | 25. | RETORNO DE CARRO |
| 11. * | MARGEN DERECHO PERFECTO | 26. | PARRAFO ADENTRADO (SANGRADO) |
| 12. * | INICIALIZACION | 27. | CORRECCION/* CORRECCIÓN PALABRA |
| 13. * | SUBRAYADO CONTINUO | 28. | RETROCESO/* MEDIO ESPACIO |
| 14. * | SUBRAYADO POR PALABRA | | |
| 15. * | NEGRITA | | |

(*) FUNCIONES DE CODE. Estas funciones se activan conjuntamente con la tecla CODE.

CONTENIDO

PUESTA EN MARCHA	4
INICIALIZACION	4
CAMBIO DE CONSUMIBLES	5
CAMBIO DELCARTUCHO DE CINTA	5
CAMBIO DE MARGARITA	5
CAMBIO DE LA CINTA CORRECTORA	6
FUNCIONES BÁSICAS	7
SELECCIÓN DE PASOS DE ESCRITURA	7
SELECCIÓN DE INTERLINEA	7
SELECCIÓN DE INTENSIDAD DE IMPACTO	7
MODIFICACIÓN DE MARGENES	8
ESCRITURA DE MAYÚSCULAS Y MINUSCULAS	8
FIJACIÓN DE MAYUSCULAS	8
CARACTERES ESPECIALES	8
ESPACIO	8
RETROCESO	8
RETORNO	8
RETORNO AUTOMÁTICO	9
MEDIA INTERLINEA HACIA ARRIBA / ABAJO	9
MEMORIA CORRECCIÓN	9
CORRECCIÓN DE UN CARÁCTER	9
CORRECCIÓN MANUAL	9
CORRECCIÓN DE PALABRA	9
RETORNO RAPIDO A LA POSICIÓN ORIGINAL	9
OTRAS FUNCIONES	10
TOPES DE TABULACIÓN	10
CENTRADO	10
TABULACIÓN DECIMAL	10
ALINEACION AL MARGEN DERECHO	11
MARGEN DERECHO PERFECTO (JUSTIFICACIÓN)	11
PARRAFO ADENTRADO (SANGRADO)	11
SUBRAYADO	12
NEGRITA	12
DETECCIÓN DE PROBLEMAS	13
MANTENIMIENTO	13
ESPECIFICACIONES	14

PUESTA EN MARCHA

El cable de conexión de la máquina está situado en un compartimiento posterior. En la parte trasera del lado derecho, se encuentra el interruptor de encendido / apagado

- 1) Abrir la tapa del compartimiento sacar el cable y conectarlo a la corriente eléctrica
- 2) Oprimir el interruptor, colocarlo en la posición "I". La luz de la izquierda del teclado se iluminará. El carro de impresión se desplazará hasta el tope izquierdo, para quedarse situada en el margen izquierdo.

La máquina esta preparada para escribir.

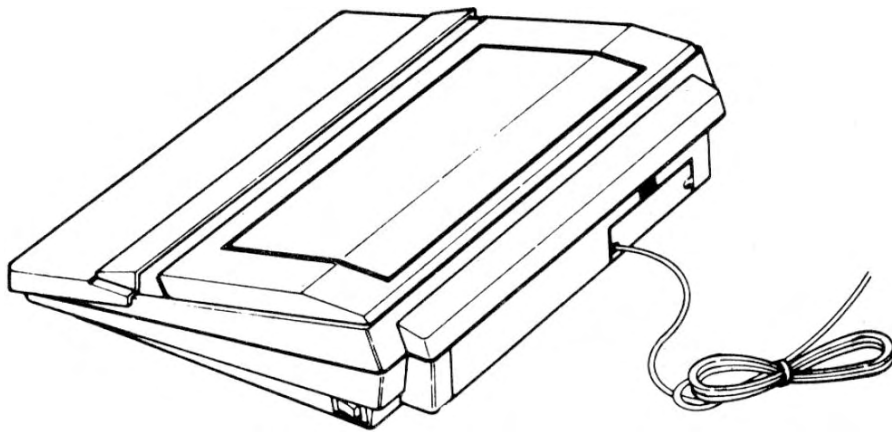

* **NOTA:** Sitúe la máquina cerca de un enchufe de corriente, para tener fácil acceso.

INICIALIZACION

Cuando abra la tapa del carro de impresión para cambiar el cartucho de cinta la margarita ó la cinta correctora ó por otros motivos, puede reinicializar pulsando simultáneamente **CODE** y la tecla

1) Levante la tapa del carro de impresión y cambie el cartucho de cinta, la margarita ó la cinta correctora.



2) Pulsar **CODE** simultáneamente con la tecla

La máquina de escribir se inicializará automáticamente.

Todas las memorias y posición del carro de impresión se mantendrán.



CAMBIO DE CONSUMIBLES

Cambio del cartucho de cinta

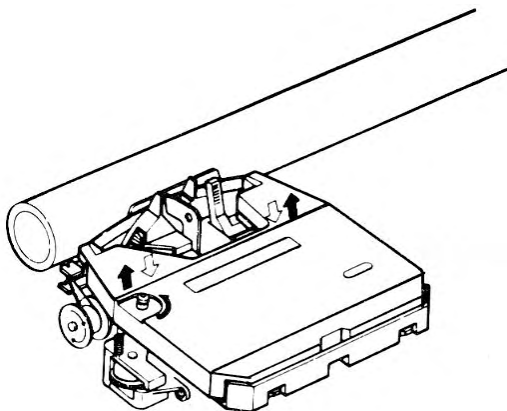
- 1) Sitúe el carro de impresión en el centro del rodillo pulsando las teclas de **ESPACIO** ó 
- 2) Tome el cartucho por ambos lados y levante la parte delantera y tire hacia arriba. El cartucho será extraído.
- 3) Coloque el nuevo cartucho de cinta dentro de los engranes posteriores del soporte y de las guías y por detrás de la margarita. Presione hacia abajo.
- 4) Gire la perilla del cartucho, para tensarla.
- 5) Pulse **CODE** simultáneamente con la tecla  (inicialización).



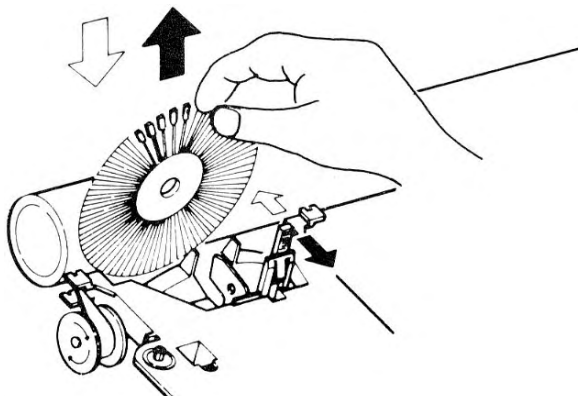

Cambio de la Margarita

- 1) Sitúe el carro de impresión en el centro del rodillo pulsando las teclas de **ESPACIO** ó 
- 2) Tire de la palanca de sujeción, situada a la derecha del martillo de impacto, tome la margarita y extráigala
- 3) Coloque la nueva margarita
- 4) Pulse **CODE** simultáneamente con la tecla  (inicialización).



Cambio de la Cinta correctora

- 1) Sitúe el carro de impresión en el centro del rodillo pulsando las teclas de ESPACIO ó 
- 2) Extraiga primero el cartucho de cinta, tire de los extremos hacia fuera y saque la cinta.
- 3) Coloque el carrete que contiene la cinta correctora en el lado derecho y el carrete vacío en el lado izquierdo, tense la cinta
- 4) Coloque la cinta correctora alrededor de la guía, entre la margarita y el tarjetero. Coloque el cartucho de cinta.
- 5) Pulsar las teclas  simultáneamente con la tecla  (inicialización).

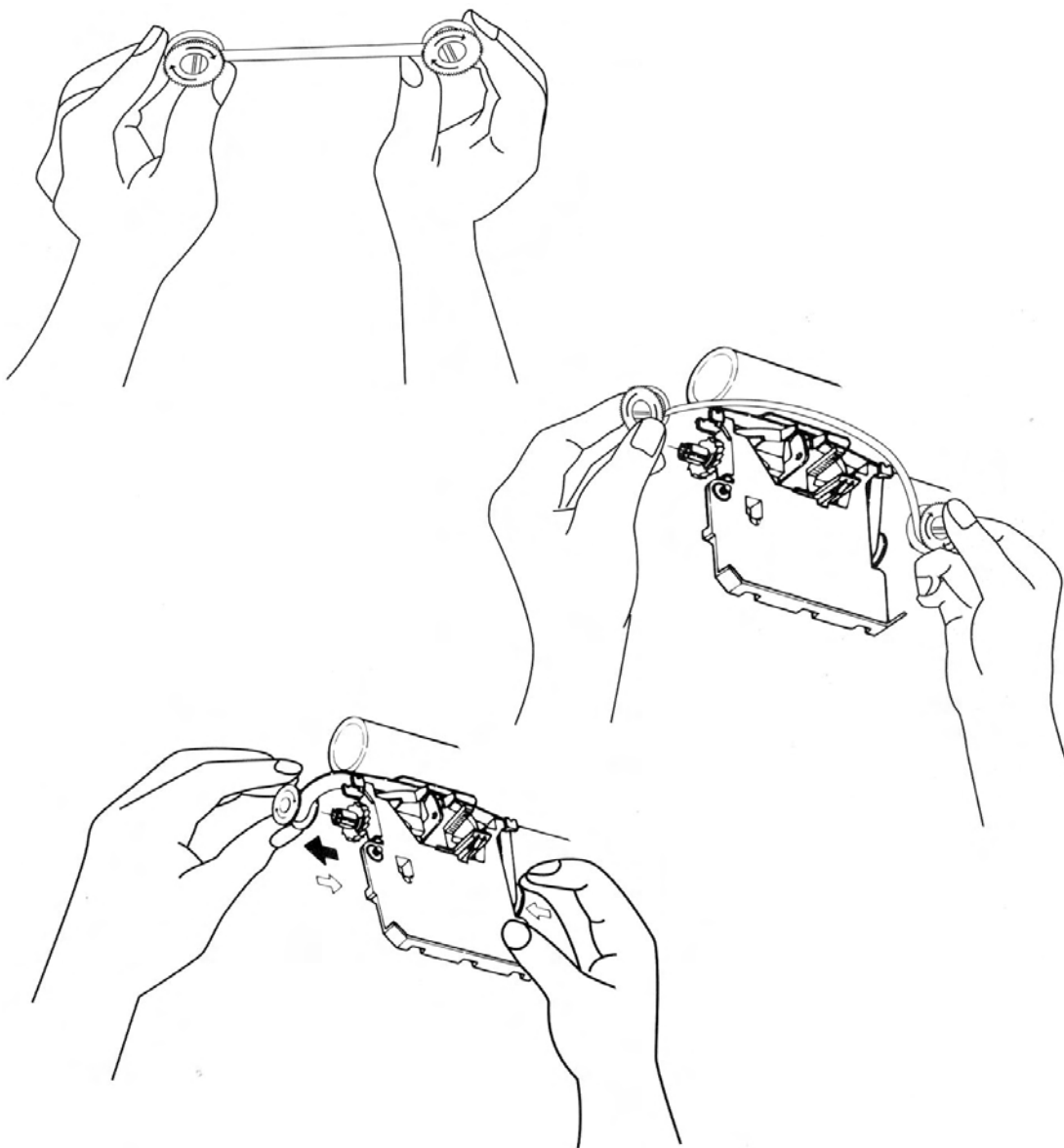

FUNCIONES BÁSICAS

Selección de pasos de escritura

Existen en la máquina 3 pasos de escritura.

PICA (10) : 10 caracteres por pulgada [CODE] + TECLA [6]

ELITE (12) : 12 caracteres por pulgada [CODE] + TECLA [7]

MICRO (15) : 15 caracteres por pulgada [CODE] + TECLA [8]

Selección de interlinea

Existen en la máquina 3 tipos de interlíneas

INTERLINEA 1: [CODE] + TECLA [3]

INTERLINEA 1-1/2: [CODE] + TECLA [4]

INTERLINEA 2: [CODE] + TECLA [5]

Intensidad de impacto

Usted puede regular la intensidad del impacto en dos niveles alta / baja.

Pulse [CODE] + TECLA [2] (IMP) para cambiar el nivel de intensidad de impacto

El nivel bajo es el que esta residente en máquina.

Modificación de márgenes

Usted puede modificar los márgenes. La distancia mínima entre el margen derecho e izquierdo es de una pulgada.

- **Establecimiento del Margen izquierdo**

Mover el carro de impresión en la posición donde se desea situar el margen izquierdo. Oprima la tecla



- **Establecimiento del Margen derecho**

Mover el carro de impresión en la posición donde desea situar el margen derecho. Oprima la tecla

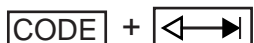

- **Superación del margen (liberación)**



Para desplazar el carro de impresión fuera del margen. .Oprima [CODE] + TECLA [1]

- **Zona de margen**

Esta zona esta compuesta de 6 espacios antes de llegar al margen derecho. Un bip confirmará que ha llegado a la zona de margen.

Escritura con mayúsculas y minúsculas

Para escribir letras mayúsculas o símbolos de la parte superior de las teclas, mantener oprimida la tecla , del lado derecho o izquierdo del teclado.

Para escribir continuamente, en mayúsculas oprimir la tecla . Para desactivar esta función, oprimir una de las teclas .

Fijación de mayúsculas

Para escribir caracteres en mayúsculas y números simultáneamente.

Oprimir las teclas  +  usted se encuentra en el modo CAPS LOCK.

Oprimir las teclas  + , para desactivar dicha función.

Caracteres especiales

Para poder escribir los caracteres ó símbolos que están marcados en azul en las teclas mantener oprimida la tecla  y oprimir la tecla del signo que desee.

Espacio

Para desplazar el carro de impresión un espacio oprimir la barra espaciadora.

Retroceso

Existen tres tipos de retroceso.

- **Retroceso**

Para desplazar el carro de impresión un espacio hacia atrás, pulsar la tecla .

- **Medio espacio**

Para desplazar el carro de impresión medio-espacio hacia atrás pulsar las teclas  + .

- **Retroceso Exprés**

Para retornar el carro de impresión al margen izquierdo de la misma línea, pulsar las teclas



 + .



Retorno

Para retornar el carro de impresión al margen izquierdo de la siguiente línea, pulsar la tecla .

Retorno automático

En el modo retorno automático el carro de impresión retornará al margen izquierdo cada vez que sea oprimida la tecla de espacio en la zona de margen.

Para activar el retorno automático, oprimir las teclas  + 

Para desactivar dicha función, oprimir de nuevo  + 

Media interlinea hacia arriba / abajo

Para desplazar el papel arriba media interlínea oprimir la tecla 

Para desplazar el papel hacia abajo media interlínea oprimir la tecla  

MEMORIA DE CORRECCIÓN

Su máquina de escribir tiene una línea de corrección que puede borrar automáticamente los caracteres de la línea en curso, de la siguiente forma

Corrección de un carácter

Para borrar el último carácter escrito, oprimir la tecla , el carro de impresión borrará el último carácter oprimido.

Para borrar un carácter impreso en alguna posición anterior de la línea en curso, desplazar el carro de impresión al carácter que desea borrar, oprima la tecla 

Corrección manual

Para corregir un carácter fuera de la memoria de corrección.

1) Desplazar el carro de impresión al carácter anterior que desea borrar.

2) Oprima la tecla 

El Grupo Impresor se situará en la posición del carácter a borrar.

3) Escriba el carácter incorrecto nuevamente.

Corrección de palabra

Desplazar el carro de impresión al último espacio después de la palabra a corregir y pulsar las teclas

 + . La palabra será borrada.

* Para borrar un carácter escrito en negrita, ó subrayado activar antes la función correspondiente.



Retorno rápido a la posición original



Al oprimir la tecla , después de una corrección el carro de impresión se desplazará al último carácter escrito.

OTRAS FUNCIONES

Topes de Tabulación

Para fijar un tope de tabulación, desplazar el carro de impresión a la posición deseada y oprimir la tecla  .

Para quitar un tope de tabulación, desplazar el carro de impresión a la posición donde se encuentra el tope de tabulación y oprimir las teclas  +  simultáneamente

Para borrar todos los topes de tabulación fijados previamente, oprimir las teclas  +  durante medio segundo.

Centrado

Su máquina de escribir puede centrar una línea automáticamente.

1) Oprima las teclas  simultáneamente con la tecla  centrado

El carro de impresión se desplazará al centro del rodillo, según los márgenes derecho e izquierdo.

2) Mecanografiar los caracteres a centrar. El carro retrocederá, sin imprimir, tantos espacios como caracteres sean introducidos.



3) Para imprimir el texto, oprima la tecla ,  ó  + 

4) Para cancelar el modo centrado oprima la tecla 

* Si usted comete un error, oprima las teclas de  ó  + 

Tabulación decimal

Su máquina de escribir permite alinear columnas de números utilizando la tabulación decimal.



1) Oprimir simultáneamente  +  El carro de impresión se desplazará al primer tope de tabulación.

2) Mecanografíe la cifra. El carro de impresión se desplaza tantos espacios como caracteres sean introducidos

3) Cuando usted oprima la **coma decimal (,)** la cifra será impresa automáticamente.

4) Para imprimir texto, oprimir las teclas ,  ó  + 

5) Para cancelar la tabulación decimal oprima la tecla 

* Si usted comete un error, oprima las teclas de  ó  + 

Alineación del margen derecho



Su máquina de escribir puede alinear automáticamente e imprimir el texto contra el margen derecho.

1) Oprimir simultáneamente las teclas **CODE** + **0** (EMD). El carro de impresión se desplazara al margen derecho.

2) Mecanografiar el texto el carro de impresión se desplaza hacia la izquierda tantos espacios o caracteres sean introducidos.

3) Para imprimir el texto, oprimir ,  ó **CODE** + **DEC**

4) Para cancelar esta función, oprimir la tecla 

* Si usted comete un error, oprima las teclas de  ó **CODE** + 



Margen Derecho Perfecto (Justificado)

El margen derecho perfecto permite alinear todo el texto del margen derecho.

1) Oprima las teclas **CODE** simultáneamente con la tecla  (Justificado).

2) Mecanografíe el texto.

3) Si oprime **ESPACIO** ó **GUIÓN**, en la zona de margen el texto se imprime automáticamente.

* Oprimiendo las teclas de  ó  el texto no será Justificado.

4) Para cancelar el margen derecho perfecto (justificado), oprimir las teclas **CODE** simultáneamente con la tecla , nuevamente.

* Si usted comete un error, oprima las teclas  ó **CODE** + 

Párrafo adentrado (Sangrado)

Esta función permite tener un margen izquierdo temporal

Para activar esta función, desplazar el carro Impresor a la posición deseada y oprimir la tecla **INDENT/Sangrado**.

Para cancelar esta función oprimir las tecla **CODE** + **CLRIND**

Subrayado

Esta función permite el subrayado automático.

- **Subrayado continuo**

Para activar esta función oprimir las teclas **[CODE]** simultáneamente con la tecla **[U]**

El texto será automáticamente subrayado.

Para cancelar esta función oprimir las teclas **[CODE]** simultáneamente con la tecla **[U]** nuevamente.

- **Subrayado por palabra**

Para activar esta función oprimir las teclas **[CODE]** simultáneamente con la tecla **[W]**

El texto, excepto los espacios en blanco serán subrayados.

Para cancelar esta función, oprimir las teclas **[CODE]** simultáneamente con la tecla **[W]** nuevamente.

Negrita

Para activar esta función oprimir las teclas **[CODE]** simultáneamente con la tecla **[B]**

Los caracteres serán escritos en negrita.

Para cancelar esta función, oprimir las teclas **[CODE]** simultáneamente con la tecla **[B]** ,nuevamente.

DETECCIÓN DE PROBLEMAS

Si su máquina de escribir no funciona correctamente, revise estos puntos antes de llamar al Servicio Técnico.

1) Si la máquina de escribir esta conectada, pero no funciona:

Comprobar que esté correctamente conectado el cable a la corriente eléctrica

2) Si la impresión de escritura es muy débil o no se ve:

Asegúrese de que la margarita esta bien colocada.

Asegúrese que queda cinta en el cartucho

Compruebe que la posición del cartucho de cinta es correcta.

3) La máquina de escribir no corrige:

Comprobar que la cinta correctora este bien colocada en las guías.

Comprobar que la cinta correctora no este gastada.

Comprobar que el cartucho de cinta esta bien colocado.

MANTENIMIENTO

Le recomendamos que su máquina de escribir sea ajustada, reparada y revisada por personal del Servicio Técnico calificado y autorizado.

Si usted necesita una ayuda, contacte con su distribuidor.

NOTA: Para mejorar el rendimiento, utilice solamente refacciones y consumibles originales. El uso de refacciones y/o consumibles no originales, incluyendo cartucho de cinta, cintas correctoras y margaritas, provocará daños o fallas en su máquina.

- Por favor guarde su máquina de escribir en un lugar protegido de temperaturas extremas y de la humedad.
- Si usted quiere limpiar su máquina de escribir, nunca utilice productos tales como detergentes, spray o cualquier otra sustancia corrosiva.
- Nunca intente desensamblar por sí solo (intervenir/reparar) su máquina de escribir. Las reparaciones deben ser efectuadas únicamente por el Servicio Técnico autorizado.

ESPECIFICACIONES

— ENTRADA DE PAPEL	12"(305mm)
— IMPRESIÓN POR LINEA	9" (229mm)
— MARGARITA	100 Caracteres
— VELOCIDAD DE IMPRESIÓN	12 cps. (máximo)
— PASOS DE ESCRITURA	10, 12, 15
— INTERLINEAS	1,1 1/2,2
— MEMORIA DE CORRECCIÓN	1 Línea
— MEMORIA DE TABULACIÓN	16 Topes
— DIMENSIONES	390 mm(W) 370 mm(D) 120mm(H)
— PESO —	5Kg.
ALIMENTACIÓN CORRIENTE	120 Vca 60Hz 30W

NOTA: Esta máquina está fabricada según la normativa vigente y dispone del correspondiente certificado Europeo de calidad.



**Máquina de escribir
portátil electrónica
Importado y Comercializado por:
Royal Consumer Information
Products de México S. de R.L. de C.V.
Monte Elbruz No. 124 Int. 202,
Colonia Palmitas Polanco
C.P. 11560, México, D.F.
R.F.C. RCI040526-QW3
Tel.: 91383300 (Conmutador)
País de origen: China
Consumo: 120 V ca 60 Hz 30 W**

