

MANUAL DE INSTRUCCIONES

Máquina de escribir Electrónica *Portátil* Portable Electronic Typewriter

¡NOTA IMPORTANTE!

Lea cuidadosamente
la información contenida
en el instructivo de uso anexo
antes de instalar
y operar su equipo

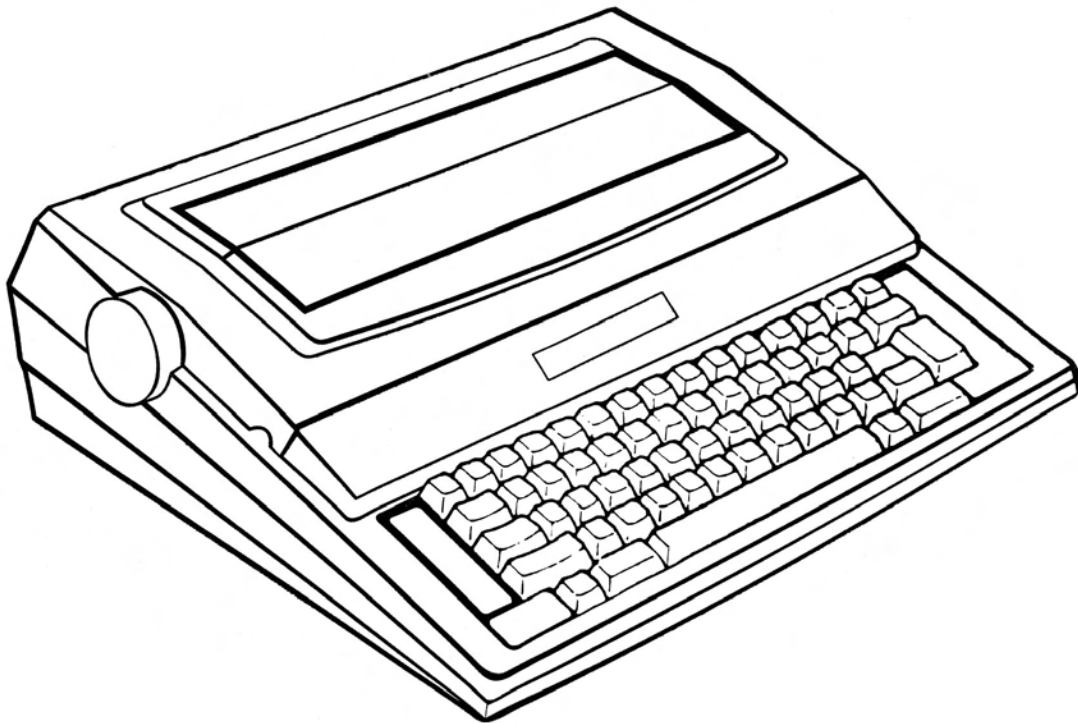

ET Personal 640 plus / Linea 604 plus

olivetti

DESCRIPCION DE PARTES DE LA MAQUINA

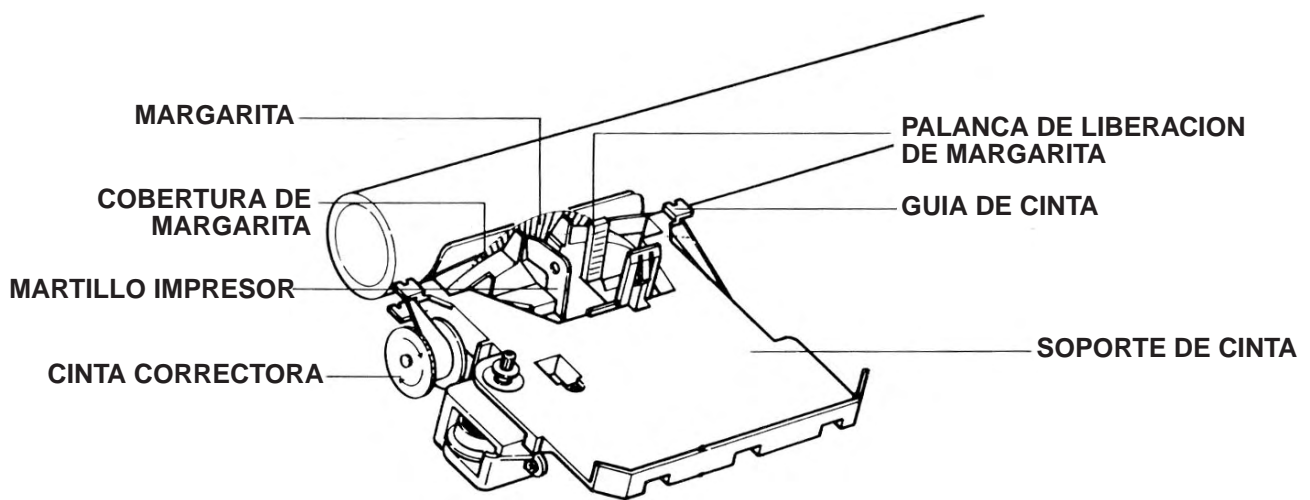
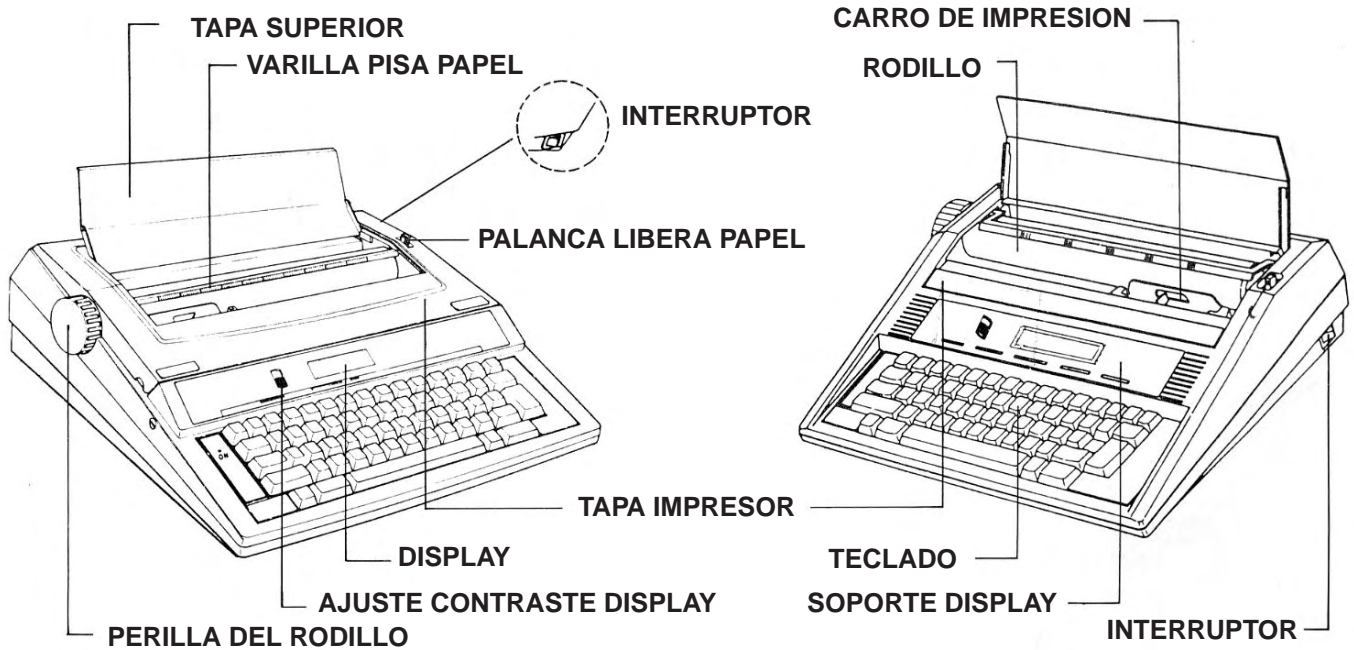

ESTRUCTURA DEL TECLADO

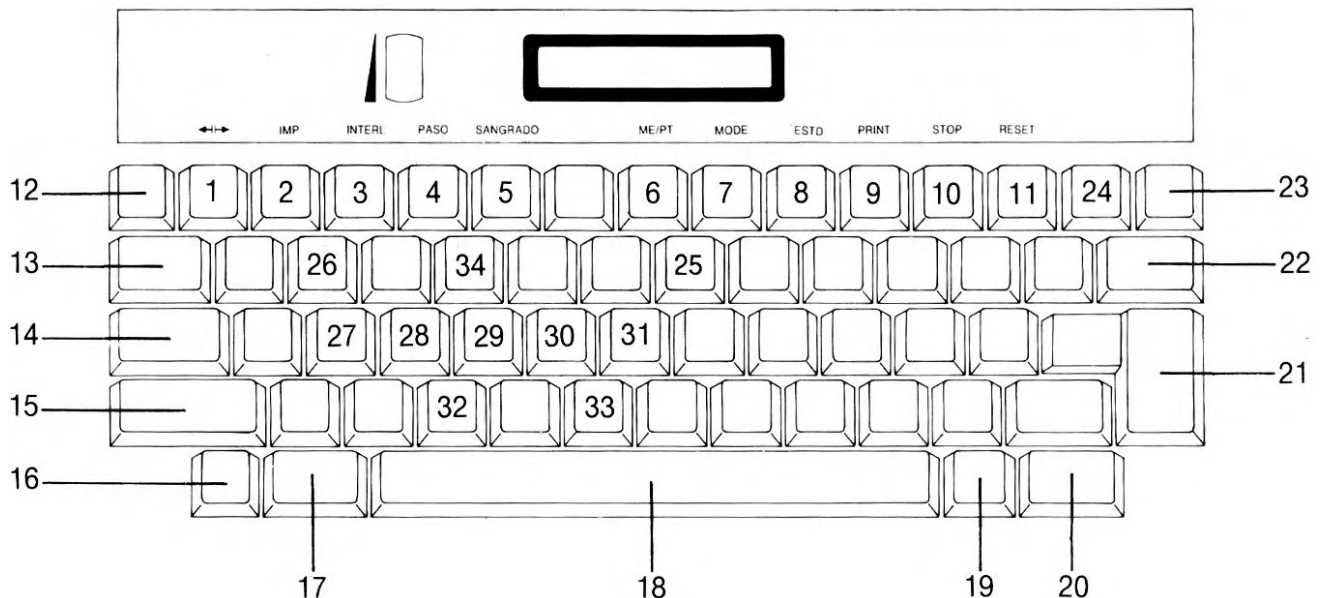

- | | |
|-------------------------------------|---------------------------------------|
| 1. * SUPERACION DE LOS MARGENES | 18. * BARRA ESPACIADORA |
| 2. * FUERZA DE IMPACTO | 19. * CORRECCION / CORRECCION |
| 3. * INTERLINEA | 20. * PALABRA |
| 4. * PASO DE ESCRITURA | 21. * MEDIA INTERLINEA ARRIBA / ABAJO |
| 5. * PARRAFO ADENTRADO (SANGRADO) | 22. * RETORNO DE CARRO |
| 6. * MODO ME/PT | 23. * ESC. / INSERTAR |
| 7. * TECLA MODO | 24. * CURSOR DERECHA EXPRESS |
| 8. * ESTADO | 25. * RETROCESO / MICRO RETROCESO |
| 9. * IMPRESION | 26. * SUBRAYADO CONTINUO |
| 10. * PARADA | 27. * SUBRAYADO DE PALABRA |
| 11. * REINICIAR | 28. * BÚSQUEDA (SRCH) |
| 12. * M. IZQUIERDO / M. DERECHO | 29. * BORRADO (DEL) |
| 13. * TAB./ TAB. DECIMAL | 30. * MARCAR (MARK) |
| 14. * FIJA MAYÚSCULAS / SEGURO ALFA | 31. * MOVER (MOVE) |
| 15. * MAYÚSCULAS | 32. * COPIAR (COPY) |
| 16. * PONER TAB / QUITAR TABULADOR | 33. * CENTRADO |
| 17. * CODE | 34. * ALINEACIÓN DEL MARGEN DERECHO |

(*) FUNCIONES DE CODE. Estas funciones se activan conjuntamente con la tecla CODE.

CONTENIDO

PUESTA EN MARCHA	4	OPERACIONES BÁSICAS	12
INICIALIZACION	4	AUTO (RETORNO AUTOMÁTICO)	12
		IL (IMPRESIÓN POR LINEA)	12
CAMBIO DE CONSUMIBLES	5	JUST (JUSTIFICADO)	12
CAMBIO DE CARTUCHO CINTA	5		
CAMBIO DE MARGARITA	5	PROCESADOR DE TEXTOS	13
CAMBIO DE CINTA CORRECTORA	6	PRE-DESCRIPCION	13
		BORRAR TODA LA MEMORIA	13
FUNCIONES BÁSICAS	7	TRABAJO DE FICHEROS	13
SELECCIÓN PASOS DE ESCRITURA	7	1. ID (IMPRESIÓN DIRECTA)	13
SELECCIÓN INTERLINEAS	7	2. NI (NO IMPRESIÓN)	13
SELECCIÓN INTENSIDAD DEL IMPACTO	7	3. EDIT	13
MODIFICACION DE MARGENES	7	4. IMP (IMPRESIÓN)	14
ESCRITURA DE MAYÚSCULAS / MINUSCULA	7	5. LS (LISTADO)	14
FIJA MAYUSCULAS	8	6. BOR (BORRAR)	14
CARACTERES ESPECIALES	8	TRABAJO EN BLOQUE	14
ESPACIO	8	1. MARCAR PRINCIPIO BLOQUE	14
RETORNO	8	2. MARCAR FINAL BLOQUE	14
RETORNO A LA POSICIÓN ORIGINAL	8	3. ANULAR MARCADO	15
RETROCESO	9	4. MOVER	15
MEDIA INTERLINEA ARRIBA/ABAJO	9	5. COPIAR	15
PARRAFO ADENTRADO (SANGRADO)	9	6. BORRAR	15
NEGRITA	9	EDITAR TEXTO	15
SUBRAYADO	9	1. MODO INSERTADO	15
TOPES DE TABULACIÓN	10	2. MODO REEMPLAZO	15
TABULACIÓN DECIMAL	10	3. CORRECCIONES	15
CENTRADO	10	4. BORRAR	15
ALINEACION AL MARGEN DERECHO	10	5. MOVIMIENTOS CURSOR	16
		6. BÚSQUEDA	16
CORRECCIÓN	11	IMPRESIÓN Y PARADAS	16
CORRECCIÓN DE UN CARÁCTER	11	1. IMPRESIÓN TEXTO DESDE	16
CORRECCIÓN MANUAL	11	LA POSICIÓN DEL CURSOR	
CORRECCIÓN DE PALABRA	11	2. CÓDIGO PARADA (PARADA)	16
CORRECCIÓN DISPLAY	11	FUNCIÓN CODE MODO PT	16
INSERCIÓN EN EL DISPLAY	11	(PROCESO TEXTOS)	
		POSIBLES DUDAS	17
		MANTENIMIENTO	17
		ESPECIFICACIONES	18

PUESTA EN MARCHA

El cable de conexión de la máquina está situado en un compartimiento posterior. En la parte trasera del lado derecho, se encuentra el interruptor de encendido o apagado

- 1) Abrir la tapa del compartimiento sacar el cable conectarlo a la corriente eléctrica.
- 2) oprimir el interruptor, colocarlo en la posición "I". La luz de la izquierda del teclado se iluminará. El carro de impresión se desplazará hasta el tope izquierdo, para quedarse situada en el margen izquierdo.

La máquina esta preparada para escribir.

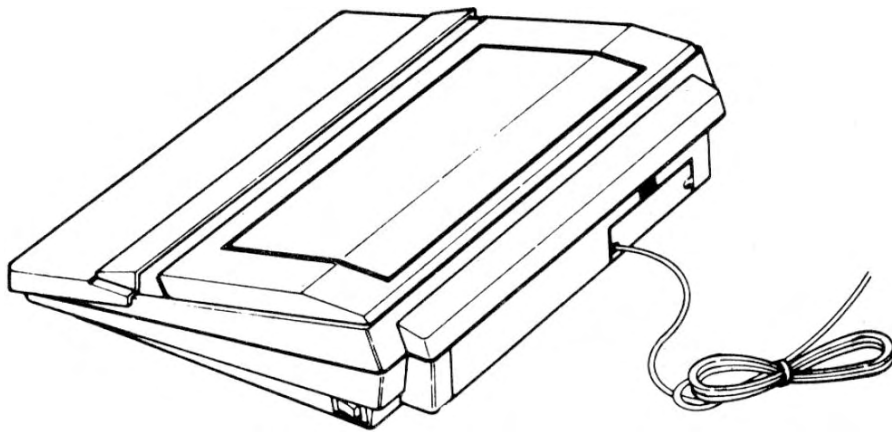

* **NOTA:** Sitúe la máquina cerca de un enchufe de corriente, para tener fácil acceso.

INICIALIZACION

Cuando abra la tapa del carro de impresión para cambiar el cartucho de cinta la margarita ó la cinta correctora ó por otros motivos, puede reinicializar oprimiendo simultáneamente **CODE** y la tecla

1) Levante la tapa del carro de impresión y cambie el cartucho de cinta, la margarita ó la cinta correctora.



2) oprimir **CODE** simultáneamente con la tecla

La máquina de escribir se inicializará automáticamente.

Todas las memorias y posición del carro de impresión se mantendrán.



CAMBIO DE CONSUMIBLES

Cambio del cartucho de cinta

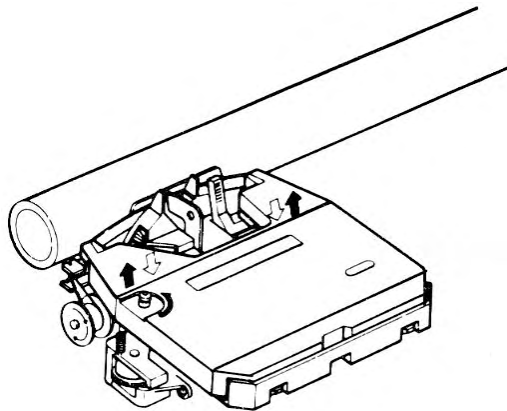
- 1) Sitúe el carro de impresión en el centro del rodillo oprimiendo las teclas de **ESPACIO** ó 
- 2) Tome el cartucho por ambos lados y levante la parte delantera y tire hacia arriba.
El cartucho será extraído.
- 3) Coloque el nuevo cartucho de cinta dentro de los engranes posteriores del soporte y de las guías y por detrás de la margarita. Presione hacia abajo.
- 4) Gire la perilla del cartucho, para tensarla.
- 5) Oprima **CODE** simultáneamente con la tecla  (inicialización).



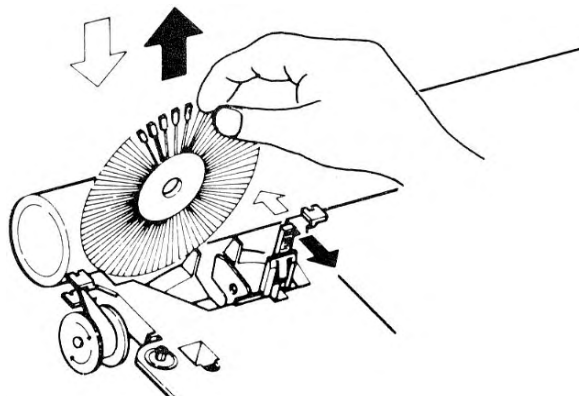

Cambio de la Margarita

- 1) Sitúe el carro de impresión en el centro del rodillo oprimiendo las teclas de **ESPACIO** ó 
- 2) Tire de la palanca de sujeción, situada a la derecha del martillo de impacto, tome la margarita y extráigala
- 3) Coloque la nueva margarita
- 4) Oprima **CODE** simultáneamente con la tecla  (inicialización).



Cambio de la Cinta correctora

- 1) Sitúe el carro de impresión en el centro del rodillo oprimiendo las teclas de ESPACIO ó 
- 2) Extraiga primero el cartucho de cinta, tire de los extremos hacia fuera y saque la cinta.
- 3) Coloque el carrete que contiene la cinta correctora en el lado derecho y el carrete vacío en el lado izquierdo, tense la cinta
- 4) Coloque la cinta correctora alrededor de la guía, entre la margarita y el tarjetero. Coloque el cartucho de cinta.
- 5) Oprima las teclas **CODE** simultáneamente con la tecla  (inicialización).

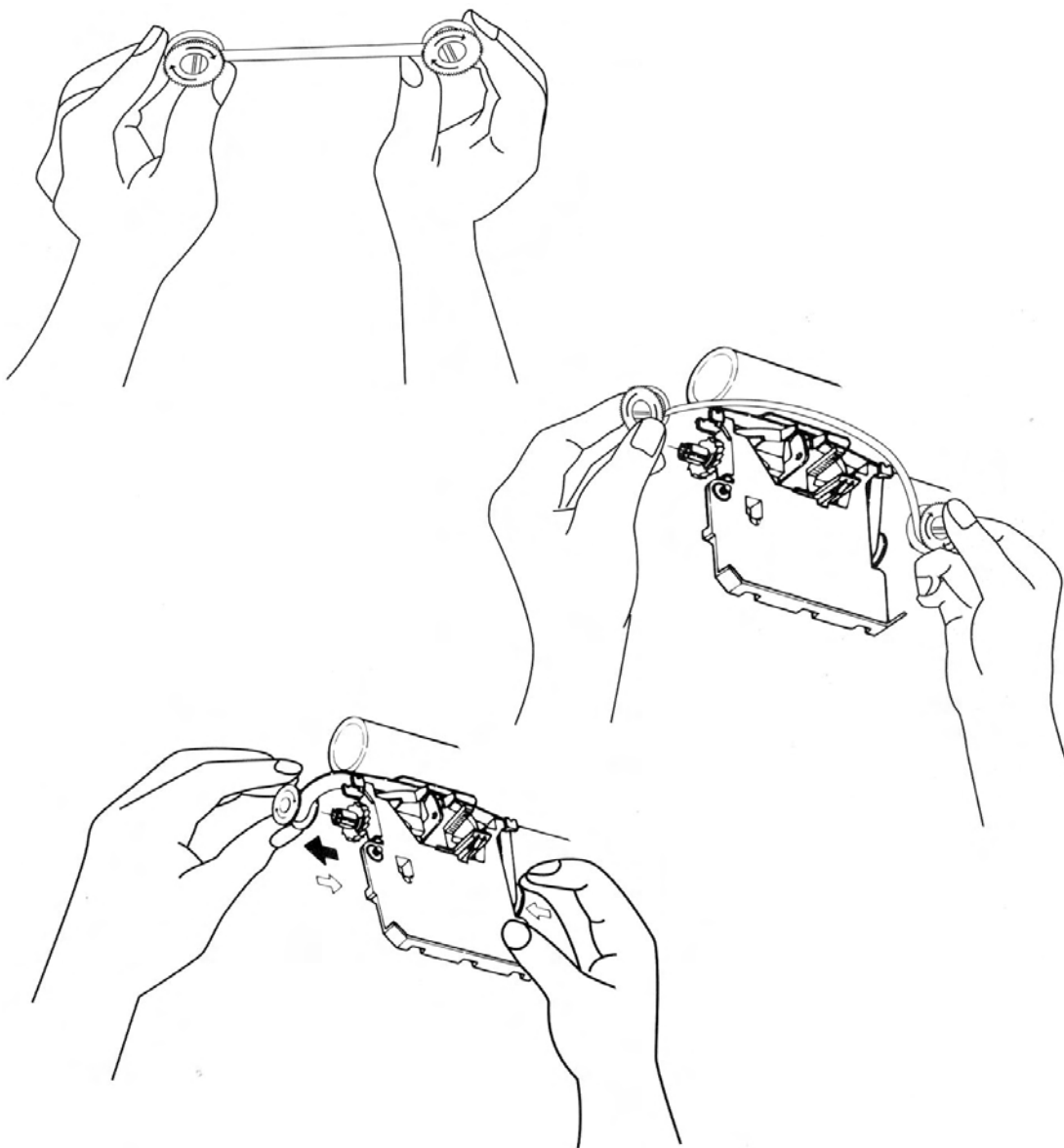

FUNCIONES BÁSICAS

Selección paso de escritura

Existen en la máquina 3 pasos de escritura que se activan oprimiendo simultáneamente las teclas **CODE** + **4**. Cuando la máquina es conectada, automáticamente su paso es 10 (PICA).

La secuencia a seguir es: PICA → ÉLITE → MICRO → PICA

PICA (10) : 10 caracteres por pulgada

ÉLITE (12) : 12 caracteres por pulgada

MICRO (15) : 15 caracteres por pulgada

Selección interlineas

Existen en la máquina 3 tipos de interlineas 1, 1 1/2, 2 que se cambian oprimiendo simultáneamente **CODE** + **3**. Cuando la máquina es conectada, automáticamente seleccione la interlinea 1.

La secuencia a seguir es: 1 → 1 1/2 → 2 → 1

Puede ser visualizada por display.

Intensidad del impacto

Usted puede seleccionar la fuerza de impacto, existe 3 niveles Flojo, Normal, Fuerte.

Oprimiendo simultáneamente las teclas **CODE** + **2** puede cambiar la fuerza del impacto

Cuando la máquina es conectada automáticamente se selecciona el nivel flojo.

La secuencia a seguir es:

Flojo → Normal → Fuerte → Flojo

La secuencia puede ser visualizada en el display.

Modificación de márgenes

Usted puede ajustar los márgenes normalmente, la distancia mínima entre el margen derecho e izquierdo es de una pulgada.

• Establecimiento del Margen izquierdo

Mover el carro de impresión a la posición donde desea situar el margen izquierdo oprima la tecla

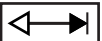

• Establecimiento del Margen derecho

Mover el carro de impresión a la posición donde desea situar el margen derecho, oprima simultáneamente las teclas **CODE** + .

- **Superación del margen (liberación)**

Para desplazar el carro de impresión ó para escribir fuera de los márgenes, oprima simultáneamente

CODE + **1**

- **Zona de margen**

Esta zona está compuesta de 6 espacios antes de llegar al margen derecho. Un bip confirmará que ha llegado a la zona de margen.

Escritura con mayúsculas y minúsculas

Para escribir letras mayúsculas o símbolos de la parte superior de las teclas, mantener oprimida la tecla  , del lado derecho o izquierdo del teclado.

Para escribir continuamente, en mayúsculas oprimir la tecla **CAPS** .

Para desconectar, oprimir una de las teclas  .

Fija Mayúsculas

Para escribir caracteres en mayúsculas y números simultáneamente.

Oprimir las teclas **CODE** + **CAPS** Usted se encuentra en el modo CAPS LOCK.

Oprimir las teclas **CODE** + **CAPS** , para desconectar dicha función.

Caracteres especiales

Para escribir los caracteres especiales reseñados en las teclas de color azul, oprimir y mantener oprimida la tecla **CODE** y el carácter que desee.

Espacio

Para desplazar el carro de impresión espacio a espacio, oprima la barra espaciadora.

Retorno

Para retornar el carro de impresión al margen izquierdo de la siguiente línea, oprima la tecla



Retorno rápido a la posición original

Para desplazar el carro de impresión un espacio después del último carácter escrito, oprimir simultáneamente las teclas **CODE** + 



RETROCESO

Existen tres tipos de retroceso.



- **Retroceso**

Para desplazar el carro de impresión un espacio hacia atrás, oprimir la tecla .

- **Micro-espacio**



Oprimir simultáneamente  +  para desplazar hacia la izquierda el carro de impresión un micro-espacio. de 1/60 pulgadas.

- **Retroceso express**

Para desplazar el carro de impresión al margen izquierdo, de la misma línea oprimir  + .



Media interlinea hacia arriba / abajo

Para desplazar el papel, media interlínea hacia arriba oprimir .

Para desplazar el papel, media interlínea hacia abajo, oprimir simultáneamente las teclas  + .

Párrafo adentrado (sangrado)

Esta función permite la colocación temporal de un margen izquierdo.

Desplazar el carro de impresión a la posición deseada y oprimir simultáneamente las teclas  + .

Para cancelar esta función, oprimir de nuevo  + .

Negrita

Para activar la negrita, oprimir conjuntamente las teclas ,  + .

Los caracteres serán impresos en negrita, para cancelar esta función, oprimir de nuevo  + .

Subrayado

Esta función permite el subrayado de caracteres automáticamente.





- **Subrayado continuo**

Para activar esta función, oprimir simultáneamente las teclas  + .

El texto será automáticamente subrayado

Para cancelar esta función oprimir de nuevo  + .

- **Subrayado por palabras**

Para activar esta función, oprimir simultáneamente las teclas  + . las palabras del texto serán automáticamente subrayadas, no los espacios en blanco. Para cancelar esta función oprimir de nuevo  + .

Topes de Tabulación

Para fijar un tope de tabulación, desplace el carro de impresión a la posición deseada y oprima **T+**

Para quitar la tabulación, desplace el Carro de impresión a la posición donde se encuentra el tope de tabulación y oprimir las teclas **CODE**+ **T-** simultáneamente

Para borrar todas las tabulaciones fijadas previamente, oprimir simultáneamente las teclas **CODE** + **T-**

Tabulación decimal

Su máquina de escribir permite alinear columnas de números utilizando la tabulación decimal

- 1) Oprimir **CODE**+ **DEC** . El carro de impresión se desplaza al tope de tabulación.
- 2) Mecanografíe el texto. Los caracteres serán visualizados en el display.
- 3) Cuando la **coma decimal (,)** se escribe toda la cantidad será impresa, en el papel.
- 4) Para imprimir sin usar la coma decimal, oprimir **→** ó **CODE** + **DEC** .

Centrado

Su máquina de escribir puede centrar una línea automáticamente

- 1) Oprimir simultáneamente las teclas **CODE** + **C** . El carro de impresión se desplazará al centro según los márgenes derecho e izquierdo, pre-establecidos.
- 2) Mecanografíe el texto. Los caracteres serán visualizados en el display.
- 3) Para imprimir el texto, oprimir las teclas **←** ó **→** + **DEC** .

Alineación del margen derecho

Su máquina de escribir puede alinear el texto automáticamente contra el margen derecho.

- 1) Oprimir simultáneamente **CODE** + **C** . El carro se desplazará al margen derecho.
- 2) Mecanografíe el texto. Los caracteres serán visualizados en el display.
- 3) Imprimir el texto, oprimiendo la tecla **←** .

MEMORIA DE CORRECCIONES

Su máquina de escribir tiene una línea de corrección. Puede borrar automáticamente los errores dentro de la memoria de corrección.

Corrección de un carácter

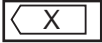
Para corregir el último carácter escrito, oprimir la tecla .

El carro de impresión retrocederá un espacio y borrará el carácter.

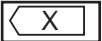
Para corregir algún carácter escrito dentro de la línea desplazar el carro de impresión a la posición deseada y oprimir la tecla .

Corrección manual



Para corregir un carácter fuera de la memoria.

Desplazar el carro de impresión a la posición del carácter a corregir.



Oprimir la tecla (borrado). .

Escribir de nuevo el carácter incorrecto.



Corrección de una palabra

Desplazar el carro de impresión al final de la palabra a corregir y oprimir simultáneamente las teclas  + . La palabra será borrada.

Corrección en el display

Para borrar en la posición del cursor un carácter oprimir conjuntamente las teclas  + .

Para borrar el carácter anterior a la posición del cursor, oprimir la tecla .



Para borrar la palabra anterior a la posición del cursor, oprimir conjuntamente  + .

Inserción dentro del display

1) Desplazar el cursor una posición después de donde queremos insertar.

2) Oprimir conjuntamente  + . El cursor parpadeará.

3) Escribir el carácter ó caracteres. Los caracteres serán insertados sin borrar los presentes.

4) Para salir del modo insertar oprimir simultáneamente  + . El cursor volverá a su posición normal.

OPERACIONES AVANZADAS

Su máquina de escribir, tiene 3 posiciones para su mejor comodidad.

AUTO, IL y JUSTIFICADO. Estas operaciones se pueden activar oprimiendo conjuntamente las teclas **CODE** + **8** •

La secuencia es la siguiente:

NORMAL → AUTO → IL → JUST → NORMAL

Auto (Retorno automático)

En este modo el Grupo Impresor retornará automáticamente al margen izquierdo cada vez que un espacio sea oprimido en la zona de margen.

IL (Modo impresión línea)

Este modo permite la impresión de una línea completa automáticamente. Los caracteres aparecerán en el display mientras se vayan introduciendo. La línea será impresa al oprimir ,

 ó **CODE** + **8**

Usted puede seguir escribiendo mientras la línea se está imprimiendo.

JUST (Modo justificado) Margen derecho perfecto

El margen derecho perfecto o modo justificado le permite alinear todo el texto del margen derecho. Los caracteres aparecen en el display, mientras usted escribe. Cuando usted escriba un carácter fuera del margen derecho, la línea será impresa automáticamente, justificado al margen derecho e izquierdo, el carro retornará al margen izquierdo.

Usted puede escribir una nueva línea mientras se está imprimiendo.

* Si Usted oprime las teclas  ó  el texto será impreso pero no quedará justificado.

PROCESADOR DE TEXTOS

Pre-descripción

Su máquina de escribir puede hacer su trabajo más fácil y más eficiente, frases repetitivas, terminologías y cartas pueden ser almacenadas editadas e impresas. En este modo se pueden elegir 6 sub-modos diferentes, estos son ID, NI, EDIT, IMP, LS y BOR. usted puede pasar del modo máquina a proceso de textos oprimiendo simultáneamente las teclas **CODE** + **7**

1: ID	2: NI	3: EDIT
4: IMP	5:LS	6: BOR

Borrado total de memoria

Para borrar todo el contenido de su memoria de trabajo, oprima **CODE** simultáneamente con la tecla **Q** en el modo ME (Máquina Escribir).

* Si la memoria está bloqueada por una descarga eléctrica, ó por operación errónea, oprimir simultáneamente **CODE** + **Q** , en el modo ME (Máquina Escribir).

Manipulación de ficheros

1. ID (Impresión directa).

En el menú usted puede seleccionar el modo ID, oprimiendo la tecla **1** . En este modo, un nuevo fichero es creado y los caracteres escritos, serán visualizados, impresos y memorizados al oprimir: **←** , **→** , **CODE** + **DEC** ó **ESC** .

2. NI (No Impresión).

En el menú usted puede seleccionar el modo NI, oprimiendo la tecla **2** . En este modo un. nuevo fichero es creado pero no impreso, usted puede editar y crear texto en este modo, solamente en el display.

3. EDIT (Editar)

En el menú usted puede seleccionar el modo EDIT, oprimiendo la tecla **3** . En este modo los caracteres escritos son memorizados solamente al llamar el fichero.

USAR CURSOR Y RE NOMBRE : aaa

Para finalizar el modo de editado, oprima la tecla **ESC** .

Los cambios creados serán memorizados bajo el nombre del fichero automáticamente.

4. IMP (Impresión)

Si usted oprime la tecla puede imprimir un fichero (IMP). El primer nombre del fichero será visualizado en el display.

Oprimir la tecla , para confirmar el fichero a imprimir y las teclas del cursor, para buscar el nombre del fichero a imprimir.

Después de seleccionar el fichero de impresión. el siguiente mensaje será mostrado en el display:

LLAMAR MAR. S/N ?

Si el formato de márgenes que usted quiere utilizar es:

— Márgenes actuales de máquina, oprima la tecla

— Márgenes memorizados con el texto, oprima tecla

Y el siguiente mensaje será mostrado en el display.

LLAMAR TAB. S/N ?

Si los topes de tabulación que usted quiere son:

— Topes de tabulación actuales de máquina, oprima tecla

— Topes de tabulación memorizados con el texto, oprima tecla

NOTA: Para interrumpir la impresión de un fichero, oprimir las teclas + durante la impresión.

5. LS (Listado)

Si usted oprime la tecla , podrá tener un listado de todos los ficheros en memoria. Utilice las teclas del cursor para desplazar su listado por display.

6. BOR (Borrar)

Si usted oprime la tecla , podrá borrar un fichero de la memoria. El primer nombre del fichero aparece en el display oprima la tecla de para borrar y las teclas del cursor para seleccionar el nombre del fichero a borrar.

Operaciones de bloque

Las operaciones de bloque, se pueden solamente utilizar en el modo NI ó EDIT.

1. Marcar el principio de un bloque.

1) Desplazar el cursor al principio del texto a enmarcar.

2) Oprimir simultáneamente las teclas +

2. Marcar al final de un bloque.

1) Desplazar el cursor al final del texto a enmarcar.

2) Oprimir simultáneamente las teclas +

3. Eliminar marca

Eliminar la marca de un texto seleccionado, oprimir simultáneamente las teclas **CODE** + **F** nuevamente.

4. Desplazar

Oprimir simultáneamente las teclas **CODE** + **G**. El texto marcado será desplazado a la posición actual del cursor.

5. Copiar.

Oprimir simultáneamente las teclas **CODE** + **H**. El texto marcado será copiado en la posición actual del cursor.

6. Borrar

El texto enmarcado, puede ser borrado, oprimiendo simultáneamente las teclas **CODE** + **D**

NOTA: Las funciones de mover, copiar no tendrían efecto si el cursor está situado dentro del texto marcado.

Editar

1. Modo insertar

Al oprimir simultáneamente las teclas **CODE** + **INS**, la máquina de escribir activará el modo de insertar.

En este modo, usted puede insertar caracteres en la posición actual del cursor, el texto se desplazará automáticamente a la izquierda.

2. Modo reemplazo

Al oprimir nuevamente las teclas **CODE** + **INS** la máquina se sitúa en el modo de reemplazo directo. Los caracteres escritos sustituirán a los existentes en la posición del cursor.











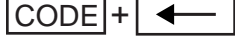

3. Correcciones

Oprimir la tecla (borrado) para borrar el carácter anterior a la posición del cursor. El texto a continuación se desplazará a la izquierda.





4. Borrado

Al oprimir las teclas **CODE** + **D** borrará el carácter donde está situado el cursor. El texto se desplazará una posición hacia la izquierda. Si usted tiene marcado un bloque al oprimir **CODE** + **D**, se borrará dicho bloque de texto.

5. Movimientos del cursor

- Un carácter a la izquierda 
- Una línea hacia arriba 
- A la primera columna de la misma línea 
- Al principio de un fichero  + 
- Un carácter a la derecha 
- Una línea hacia abajo  + 
- Al final de la línea  + 
- Al final de un fichero  +  COPE i + m



6. Búsqueda de una palabra

Para buscar una palabra dentro de un fichero, oprimir las teclas  + . El display preguntará el texto a buscar SRCH:, escribir la palabra a buscar, y oprimir . El cursor se posicionará en la primera palabra encontrada. Para seguir la búsqueda, oprimir nuevamente . Para finalizar la búsqueda oprima ESC.





srch:

Impresión

1. Imprimir el texto desde la posición del cursor

Si usted oprime las teclas  + , en el modo NI ó EOITAR, el texto será impreso desde la posición del cursor hasta el final del mismo.

2. Código de parada

Si usted desea parar la impresión en un punto determinado del fichero, pulse  +  durante la edición del fichero, y determine con esta función el punto donde desea que se pare la impresión. Usted puede continuar la impresión oprimiendo las teclas  + .

Funciones del modo PT

Tabulación

Margen adentrado (Sangrado)

Centrado

Inicio fichero Fs

Subrayado por palabra

Negrita

Marcar

Tabulación decimal

Retorno

Stop

Subrayado continuo

Quitar subrayado

Quitar negrilla

DETECCIÓN DE PROBLEMAS

Si su máquina de escribir no funciona correctamente, revise estos puntos antes de llamar al Servicio Técnico.

1) Si la máquina de escribir está conectada, pero no funciona:

Comprobar que esté correctamente conectado el cable a la corriente eléctrica

2) Si la impresión de escritura es muy débil o no se ve:

Asegúrese de que la margarita esta bien colocada.

Asegúrese que queda cinta en el cartucho

Compruebe que la posición del cartucho de cinta es correcta.

3) La máquina de escribir no corrige:

Comprobar que la cinta correctora esté bien colocada en las guías.

Comprobar que la cinta correctora no esté gastada.

Comprobar que el cartucho de cinta esté bien colocado.

MANTENIMIENTO

Le recomendamos que su máquina de escribir sea ajustada, reparada y revisada por personal del Servicio Técnico calificado y autorizado.

Si usted necesita una ayuda, contacte con su distribuidor.

NOTA: Para mejorar el rendimiento, utilice solamente refacciones y consumibles originales. El uso de refacciones y/o consumibles no originales, incluyendo cartucho de cinta, cintas correctoras y margaritas, provocará daños o fallas en su máquina.

— Por favor guarde su máquina de escribir en un lugar protegido de temperaturas extremas y de la humedad.

— Si usted quiere limpiar su máquina de escribir, nunca utilice productos tales como detergentes, spray o cualquier otra sustancia corrosiva.

— Nunca intente desensamblar por sí solo (intervenir/ reparar) su máquina de escribir.

Las reparaciones deben ser efectuadas únicamente por el Servicio Técnico autorizado.

ESPECIFICACIONES

— ENTRADA DE PAPEL	12"(305mm)
— LINEA UTIL DE IMPRESION	9" (229mm)
— MARGARITA	100 Caracteres
— VELOCIDAD DE IMPRESIÓN	12 cps. (máximo)
— PASOS DE ESCRITURA	10,12,15
— INTERLINEAS	1,1 1/2 ,2
— MEMORIA DE CORRECCIÓN	1 línea
— TOPES DE TABULACIÓN	16 topes
— DISPLAY	16 caracteres por 2 líneas
— MEMORIA DE FICHERO	29.000 caracteres
— DIMENSIONES	390 mm(W) 370 mm(D) 120 mm(H)
— PESO	5Kg.
— ALIMENTACIÓN CORRIENTE	120 Vca 60Hz 30W

NOTA: Esta máquina está fabricada según la normativa vigente y dispone del correspondiente certificado Europeo de calidad.



Máquina de escribir
portátil electrónica
Importado y Comercializado por:
Royal Consumer Information
Products de México S. de R.L. de C.V.
Monte Elbruz No. 124 Int. 202,
Colonia Palmitas Polanco
C.P. 11560, México, D.F.
R.F.C. RCI040526-QW3
Tel.: 91383300 (Conmutador)
País de origen: China
Consumo: 120 V ca 60 Hz 30 W